

VOGLER®

TOOLS, WORK, INTEGRITY

V10200

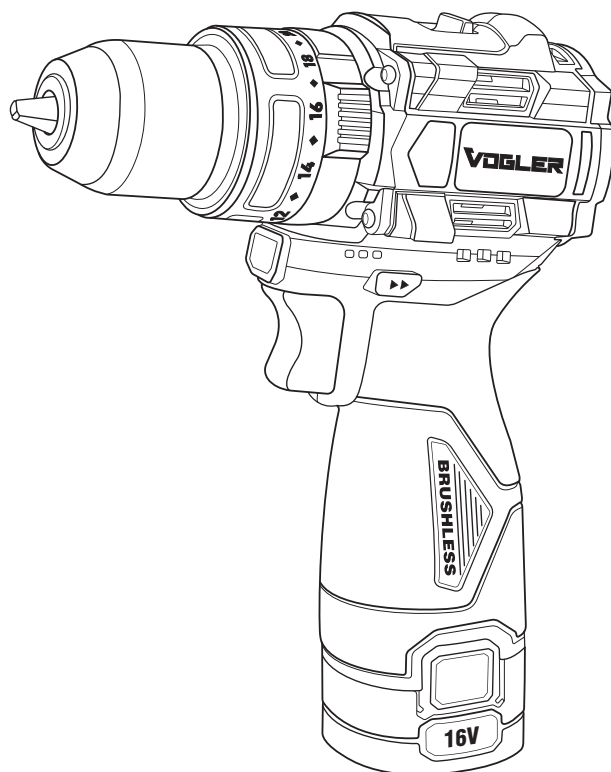

BÜRSTENLOSER AKKU-SCHLAGBOHRSCRAUBER 16V

TECHNISCHE SPEZIFIKATIONEN

Modell	V10200
Akkutyp	Lithium-ion
Akkukapazität	2000mAh
Futtertyp	Schnellspannbohrfutter
Bohrfuttergröße	10mm
Leerlaufdrehzahl	0-450U/min 0-2000U/min
Schlagfrequenz	0-30000SPM
Maximales Drehmoment	50N·m
Maximale Kapazität in Holz	25mm
Maximale Kapazität in Metall	10mm
Maximale Kapazität in Beton	8mm
Gehäusematerial	PA6+GF30
Abmessungen	155×58.5×200mm
Gewicht	1.08 kg (mit einem Akkupack)
Verpackung	BMC
Enthält	2 Akkupacks, 1 Ladegerät



LESEN SIE VOR DER VERWENDUNG DIE BEDIENUNGSANLEITUNG!

ZWECK: Dieses Werkzeug ist hauptsächlich zum Schlagbohren konzipiert, kann aber auch zum Lösen oder Festziehen von Schrauben verwendet werden.

Bitte lesen Sie alle Sicherheitswarnungen, Anweisungen und Vorschriften, die mit diesem Elektrowerkzeug geliefert werden, sorgfältig durch, bevor Sie es verwenden. Das Nichtbefolgen der unten aufgeführten Anweisungen kann zu Feuer führen oder einen elektrischen Schlag und/oder schwere Verletzungen verursachen.

Hinweise und Anweisungen zur zukünftigen Verwendung aufbewahren. Der Begriff "Elektrowerkzeug" im Warnabschnitt bezieht sich auf ein kommerziell erhältliches (kabelgebundenes) Werkzeug oder ein batteriebetriebenes (kabelloses) Werkzeug.

ARBEITSSICHERHEIT

- Halten Sie den Arbeitsplatz sauber und gut beleuchtet. Arbeiten an unordentlichen und dunklen Orten kann zu Unfällen führen.
- Betreiben Sie elektrische Werkzeuge nicht in explosiven Atmosphären, wie in der Nähe von brennbaren Flüssigkeiten, Gasen oder Staub, da die von ihnen erzeugten Funken Staub oder Gas entzünden können.
- Halten Sie elektrische Werkzeuge während des Betriebs von Kindern und Umstehenden fern. Ablenkungen können dazu führen, dass Sie die Kontrolle über das Werkzeug verlieren.

ELEKTRISCHE SICHERHEIT

- Vermeiden Sie den Kontakt mit geerdeten Oberflächen wie Rohren, Kühlrippen und Kühlschränken. Bei Berührung geerdeter Oberflächen erhöht sich das Risiko eines elektrischen Schlages.
- Setzen Sie kabellose Werkzeuge nicht Regen oder feuchten Umgebungen aus. Wasser, das in kabellose Werkzeuge eindringt, erhöht das Risiko von Elektroschocks.
- Wenn es nicht möglich ist, den Betrieb Ihrer kabellosen Werkzeuge in feuchten Umgebungen zu vermeiden, verwenden Sie einen Fehlerstromschutzschalter (RCD) zur Absicherung. Der Einsatz eines RCD kann das Risiko eines elektrischen Schlages verringern.
- Kabellose Werkzeuge erzeugen elektromagnetische Felder (EMF), die für Benutzer unbedenklich sind. Personen, die einen Herzschrittmacher oder ähnliche medizinische Geräte tragen, sollten jedoch vor der Verwendung dieser Werkzeuge den Hersteller und/oder einen Arzt konsultieren.

PERSÖNLICHE SICHERHEIT

- Bleiben Sie aufmerksam und konzentriert, wenn Sie mit

Elektrowerkzeugen arbeiten. Bedienen Sie diese Werkzeuge nicht, wenn Sie müde sind oder unter dem Einfluss von Drogen, Alkohol oder Medikamenten stehen. Ein Moment der Ablenkung oder mangelnde Aufmerksamkeit kann zu schweren Verletzungen des Bedieners führen.

- Die Verwendung persönlicher Schutzausrüstung ist ein MUSS. Tragen Sie immer Schutzbrillen. Der Einsatz von Staubschutzmasken, rutschfesten Sicherheitsschuhen, Sicherheitshelmen, Gehörschutz und anderer persönlicher Schutzausrüstung je nach Notwendigkeit in verschiedenen Situationen kann das Risiko von Personenschäden verringern.

- Verhindern Sie unbeabsichtigtes Starten. Stellen Sie sicher, dass der Schalter ausgeschaltet ist, bevor Sie das Werkzeug an das Stromnetz und/oder den Akkupack anschließen, es aufheben oder herumtragen. Das Berühren des Schalters beim Tragen des Werkzeugs oder das Einschalten des Schalters kann gefährlich sein.

- Entfernen Sie alle Einstellschlüssel oder -schraubenschlüssel, bevor das Elektrowerkzeug eingeschaltet wird. Schlüssel oder Schraubenschlüssel, die an sich drehenden Teilen des Werkzeugs verbleiben, können zu Verletzungen führen.

- Strecken Sie Ihre Hände nicht zu weit aus. Achten Sie immer auf den Standort und das Körpergleichgewicht. So können Sie die Elektrowerkzeuge im Falle eines Unfalls besser kontrollieren.

- Kleiden Sie sich angemessen. Tragen Sie keine lockeren Kleidungsstücke oder Accessoires. Halten Sie Ihre Haare und Kleidung fern von beweglichen Teilen. Lockere Kleidung, Accessoires oder langes Haar können in bewegliche Teile geraten.

- Wenn ein Werkzeug mit Späneentfernungs- und Staubabsauganlagen verwendet werden soll, stellen Sie sicher, dass die Anlagen gut verbunden und ordnungsgemäß verwendet werden. Die ordnungsgemäße Verwendung von Staubabsaugvorrichtungen kann die mit Staub verbundenen Gefahren verringern.

- Seien Sie nicht übermütig bei der häufigen Verwendung von Elektrowerkzeugen und ignorieren Sie nicht die Sicherheitsvorkehrungen.

Jede unachtsame Bewegung und jeder Fehler können schwerwiegende Verletzungen verursachen, bevor Sie es merken!

- Tragen Sie immer Schutzbrillen beim Einsatz von Elektrowerkzeugen, um Augenverletzungen zu vermeiden. Die von Ihnen verwendeten Schutzbrillen müssen den ANSI Z87.7 in den Vereinigten Staaten, EN166 in Europa oder AS/NZS 1336 in Australien/Neuseeland entsprechen. In Australien/Neuseeland schreibt das Gesetz auch vor, dass Sie eine Maske tragen müssen, um Ihr Gesicht zu schützen.

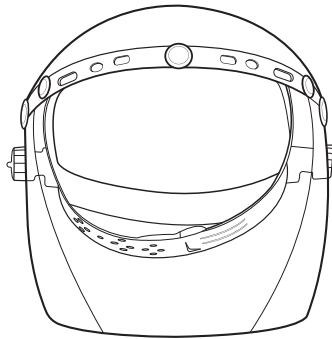

Der Arbeitgeber ist dafür verantwortlich, die Bediener der Werkzeuge und andere Personen in der Nähe des Arbeitsbereichs zu überwachen, um sicherzustellen, dass sie die geeignete Schutzausrüstung tragen.

TIPPS ZUM EINSATZ UND ZUR WARTUNG VON ELEKTROWERKZEUGEN

- Wählen Sie Elektrowerkzeuge entsprechend ihrem Zweck aus. Dies wird Ihre Effizienz und Sicherheit verbessern.
- Wenn der Schalter die Stromversorgung nicht ein- oder ausschaltet, sollte das Elektrowerkzeug nicht verwendet werden. Elektrowerkzeuge, die nicht über Schalter gesteuert werden können, sind gefährlich und müssen repariert werden.
- Bevor Sie irgendwelche Anpassungen vornehmen, Zubehör austauschen oder die Elektrowerkzeuge lagern, müssen Sie die Stromversorgung ausstecken und/oder den Akkupack entfernen (falls

abnehmbar). Diese Schutzmaßnahme reduziert das Risiko eines unbeabsichtigten Starts des Elektrowerkzeugs.

- Lagern Sie Elektrowerkzeuge außerhalb der Reichweite von Kindern und lassen Sie keine Personen, die mit diesen Werkzeugen nicht vertraut sind oder diese Anweisungen nicht verstehen, damit hantieren. Elektrowerkzeuge sind gefährlich, wenn sie von ungeschulten Benutzern verwendet werden.
- Warten Sie elektrische Werkzeuge und ihr Zubehör ordnungsgemäß. Überprüfen Sie, ob sich die beweglichen Teile in der richtigen Position befinden oder klemmen, prüfen Sie die Teile auf Schäden und andere Bedingungen, die den Betrieb beeinflussen können. Wenn beschädigt, reparieren Sie das Elektrowerkzeug vor der Verwendung. Viele Unfälle werden durch schlecht gewartete Werkzeuge verursacht.
- Halten Sie die Schneidwerkzeuge scharf und sauber. Ein gut gewartetes Werkzeug mit einer scharfen Schneide bleibt weniger wahrscheinlich stecken und lässt sich leichter kontrollieren.
- Wählen Sie die Elektrowerkzeuge, ihre Schneiden und Zubehörteile gemäß den Anweisungen in diesem Handbuch und unter Berücksichtigung der Arbeitsbedingungen und der anstehenden Aufgaben aus. Der Einsatz von Elektrowerkzeugen für Aufgaben, für die sie nicht gemacht sind, kann zu gefährlichen Szenarien führen.
- Halten Sie den Griff und die Oberfläche trocken und sauber, frei von jeglichen Fettflecken. Im Falle eines Unfalls verhindert ein rutschiger Griff einen sicheren Halt und erschwert die Kontrolle über das Werkzeug.
- Vermeiden Sie den Betrieb dieses Werkzeugs, während Sie Stoffarbeitshandschuhe tragen, da diese sich in den beweglichen Teilen verfangen und zu Verletzungen des Benutzers führen können.

TIPPS ZUM EINSATZ UND ZUR WARTUNG VON AKKUBETRIEBENEN WERKZEUGEN

- Verwenden Sie nur das vom Hersteller spezifizierte Ladegerät zum Laden. Ein Ladegerät, das für einen Akkupack bestimmt ist, kann bei

Verwendung für andere Packs Brandgefahren verursachen.

- Verwenden Sie nur speziell für Ihr Werkzeug entworfene Akkupacks. Die Verwendung anderer Akkupacks kann Verletzungen und Brandgefahren verursachen.
- Wenn der Akkupack nicht in Gebrauch ist, halten Sie ihn fern von anderen Metallgegenständen, wie Büroklammern, Münzen, Schlüsseln, Nägeln, Schrauben oder anderen kleinen Metallgegenständen, um zu verhindern, dass sich die negativen und positiven Pole berühren und einen Kurzschluss verursachen, der einen Brand oder eine Explosion auslösen könnte.
- Bei Fehlanwendung kann der Akkupack auslaufen. Vermeiden Sie den Kontakt mit der Flüssigkeit und spülen Sie im Falle eines Kontakts die betroffene Haut gründlich mit Wasser ab. Bei Kontakt mit den Augen sollten Sie sofort medizinische Hilfe in Anspruch nehmen. Die aus dem Akku ausgetretene Flüssigkeit kann Reizungen oder Verbrennungen verursachen.
- Verwenden Sie keine beschädigten oder modifizierten Akkupacks, da diese Feuer, Explosionen oder Verletzungen verursachen können.
- Setzen Sie die Akkupacks keiner offenen Flamme oder Temperaturen über 130°C aus, da sie explodieren können.
- Befolgen Sie die Ladeanweisungen. Laden Sie den Akkupack nicht außerhalb des im Handbuch angegebenen Temperaturbereichs. Unsachgemäßes Laden oder Laden außerhalb des spezifizierten Temperaturbereichs kann den Akku beschädigen und das Risiko einer Entzündung erhöhen.

REPARATUR

- Überlassen Sie Ihr Werkzeug professionellem Wartungspersonal und stellen Sie sicher, dass sie die defekten Teile durch identische Ersatzteile ersetzen. Dies gewährleistet die Sicherheit des Elektrowerkzeugs.
- Reparieren Sie niemals einen beschädigten Akkupack. Er kann nur vom Hersteller oder einem autorisierten Dienstleister repariert werden.
- Befolgen Sie bitte die Anweisungen in diesem Handbuch, wenn Sie

Schmieröl auftragen und Zubehör austauschen.

SICHERHEITSTIPPS FÜR DIE VERWENDUNG VON SCHLAG-BOHRERN

- Tragen Sie Gehörschutz.
- Überprüfen Sie die Hülse vor dem Gebrauch sorgfältig auf Verschleiß, Risse oder Beschädigungen.
- Halten Sie das Werkzeug fest.
- Halten Sie Ihre Hände von den rotierenden Teilen fern.
- Berühren Sie die Hülse, Muttern und Schrauben oder das Werkstück unmittelbar nach der Bedienung nicht, da sie sehr heiß sein können und Hautverbrennungen verursachen können.
- Stehen Sie fest! Wenn Sie das Werkzeug in der Höhe verwenden, stellen Sie sicher, dass sich niemand direkt unter Ihnen befindet.
- Das angemessene Anzugsmoment variiert je nach Art oder Größe der Schrauben. Verwenden Sie einen Drehmomentschlüssel, um das Drehmoment zu prüfen und einzustellen.

BITTE BEWAHREN SIE DIESES HANDBUCH AUF

⚠️ WARNUNG

Ignorieren Sie nicht die relevanten Produktsicherheitsrichtlinien aus Bequemlichkeit oder Vertrautheit durch wiederholten Gebrauch.

Unsachgemäßer Gebrauch oder Nichtbefolgung der in der Bedienungsanleitung aufgeführten Sicherheitsregeln kann zu schweren persönlichen Verletzungen führen.

WICHTIGE SICHERHEITSVORKEHRUNGEN FÜR AKKUPACKS

- Bevor Sie die Akkupacks verwenden, lesen Sie bitte sorgfältig alle Anweisungen dazu und die Warnschilder auf den Produkten, für die Sie den Akku verwenden werden.
- Demontieren oder modifizieren Sie den Akkupack nicht. Andernfalls kann dies zu Feuer, Überhitzung oder Explosion führen.
- Wenn die Laufzeit des Akkus zu kurz wird, stellen Sie die Verwendung sofort ein. Andernfalls kann dies zu Überhitzung, Feuer und sogar Explosion führen.
- Wenn Elektrolyt in Ihre Augen gelangt, spülen Sie sie mit sauberem Wasser aus und suchen Sie sofort ärztliche Hilfe auf; andernfalls könnte Ihre Sehkraft geschädigt werden.
- Kurzschließen Sie den Akkupack nicht:
 - (1) Lassen Sie kein leitfähiges Material die Pole berühren.
 - (2) Vermeiden Sie es, den Akkupack und andere Metallgegenstände wie Nägel, Münzen usw. im selben Behälter zu platzieren.
 - (3) Legen Sie den Akkupack nicht ins Wasser oder setzen Sie ihn keinem Regen aus. Ein Kurzschluss erzeugt einen hohen Strom, führt zu Überhitzung und kann einen Brand oder sogar einen Ausfall verursachen.
- Lagern und verwenden Sie Werkzeuge und Akkupacks nicht an Orten, an denen die Temperatur 50° C (122° F) erreichen oder überschreiten kann.
- Verbrennen Sie den Akkupack nicht, auch wenn er schwer beschädigt oder vollständig zerstört ist, da er im Feuer explodieren wird.

- Schießen Sie keine Nägel auf den Akkupack, schneiden, quetschen, werfen, fallen lassen oder schlagen Sie ihn nicht mit harten Gegenständen. Andernfalls kann dies zu Feuer, Überhitzung oder Explosion führen.
- Verwenden Sie keine beschädigten Batterien.
- Der Lithium-Ionen-Akku, der diesem Werkzeug beiliegt, muss den Gefahrgutvorschriften (DGR) entsprechen. Dritte oder Spediteure müssen bei der kommerziellen Beförderung besondere Anforderungen an Verpackung und Kennzeichnung beachten. Konsultieren Sie Fachleute auf dem Gebiet der Gefahrgüter für die Vorbereitung von Transportprojekten. Beachten Sie gleichzeitig (möglicherweise detailliertere) nationale Vorschriften. Bitte verwenden Sie Klebeband, um die Kontaktinformationen auf der Oberfläche zu schützen und nicht zu verdecken, und versiegeln Sie den Akku fest, sodass er sich im Paket nicht bewegen kann.
- Wenn Sie den Akkupack entsorgen, entfernen Sie ihn aus dem Werkzeug und entsorgen Sie ihn an einem sicheren Ort. Bitte beachten Sie die lokalen Vorschriften zur Entsorgung von unerwünschten Batterien.
- Verwenden Sie den Akku nur für die Produkte, die von VOGLER spezifiziert wurden. Die Verwendung eines Akkus mit einem nicht kompatiblen Produkt kann Feuer, Überhitzung, Explosion oder Elektrolytaustritt verursachen.
- Wenn Sie nicht vorhaben, Ihr wiederaufladbares Werkzeug längere Zeit zu verwenden, entfernen Sie den Akku.
- Während und nach der Verwendung des Werkzeugs kann der Akkupack übermäßig heiß werden und potenziell Verbrennungen verursachen. Behandeln Sie den Akkupack mit Vorsicht, wenn er heiß ist.
- Berühren Sie die Anschlüsse des Werkzeugs unmittelbar nach der Verwendung nicht, um Verbrennungen zu vermeiden.
- Um optimale Leistung zu gewährleisten und potenzielle Schäden zu vermeiden, stellen Sie sicher, dass sich Sägespäne, Staub oder Schmutz nicht in den Anschlüssen, Löchern oder Rillen des Akkupacks ansammeln.

- Betreiben Sie den Akkupack nicht in der Nähe von Hochspannungslleitungen, es sei denn, das Werkzeug ist speziell für solche Einsätze konzipiert. Das Nichtbefolgen dieser Anweisung kann zu einem Ausfall des Werkzeugs oder des Akkupacks führen.
- Halten Sie den Akkupack außerhalb der Reichweite von Kindern, um Unfälle zu verhindern.

WARNUNG

Verwenden Sie nur den Originalakku, der mit dem Produkt geliefert wurde. Die Verwendung von nicht originalen oder modifizierten Akkus kann zu Akkuexplosionen führen, was Brände, persönliche Verletzungen oder Schäden an Gütern zur Folge haben kann.

TIPPS ZUR MAXIMIERUNG DER AKKULAUFZEIT

- Laden Sie den Akkupack auf, bevor er vollständig entladen ist. Wenn die Energie des Werkzeugs niedrig ist, stoppen Sie das Werkzeug und laden Sie den Akkupack auf.
- Laden Sie einen vollständig geladenen Akkupack nicht wieder auf. Überladen verringert die Lebensdauer des Akkus.
- Laden Sie den Akkupack in einem Raumtemperaturbereich von 10 °C bis 40 °C (50 °F bis 104 °F). Warten Sie, bis der Akkupack abgekühlt ist, bevor Sie ihn erneut aufladen, wenn er heiß ist.
- Entfernen Sie den Akkupack, wenn er nicht benutzt wird, aus dem Werkzeug oder Ladegerät.
- Wenn der Akku über einen längeren Zeitraum (mehr als sechs Monate) nicht benutzt wird, laden Sie ihn gelegentlich auf.

BETRIEBSHINWEIS

Vor der Einstellung oder Überprüfung der Funktion des Werkzeugs auf Änderungen oder Wartungen, stellen Sie sicher, dass das Werkzeug ausgeschaltet und der Akkupack entnommen ist.

EINSETZEN/ENTFERNEN DES AKKUPACKS

! WARNUNG

Vor dem Einsetzen oder Entfernen des Akkupacks stellen Sie sicher, dass die Stromzufuhr des Werkzeugs ausgeschaltet ist.

! WARNUNG

Wenn Sie das Akkupack einsetzen oder entfernen, halten Sie das Werkzeug und den Akkupack fest. Andernfalls können diese aus Ihren Händen rutschen, beschädigt werden und sogar zu persönlichen Verletzungen führen.

Abbildung 1

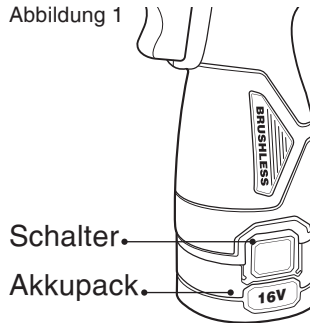

Beim Entfernen des Akkupacks drücken Sie den Schalter auf der Vorderseite des Akkupacks und ziehen Sie es gleichzeitig aus dem Werkzeug heraus. Beim Einsetzen achten Sie darauf, dass die Zungenfeder des Akkupacks mit der Nut auf der Abdeckung übereinstimmt. Dann schieben und drücken Sie es hinein, bis es vollständig eingerastet ist und mit einem Klick einrastet. Wenn der rote Indikator auf der oberen Seite des Schalters nach dem Einsetzen noch sichtbar ist, zeigt dies an, dass das Akkupack nicht vollständig eingerastet ist.

! WARNUNG

Stellen Sie sicher, dass das Akkupack vollständig eingesetzt ist und die Klammer nicht sichtbar ist. Andernfalls könnte es versehentlich vom

Werkzeug fallen und Ihnen oder anderen Personen Schaden zufügen.

⚠️ WARNUNG

Zwingen Sie das Akkupack nicht hinein. Wenn es schwer einzusetzen ist, verwenden Sie möglicherweise eine falsche Einsetzmethode.

WERKZEUG-/AKKUSCHUTZSYSTEM

Dieses Werkzeug verfügt über ein Werkzeug-/Akkuschutzsystem, das die Stromzufuhr automatisch abschaltet, wenn bestimmte Bedingungen wie Überhitzung oder Überlastung erfüllt sind, um die Lebensdauer des Werkzeugs und des Akkus zu verlängern.

ÜBERLASTUNG

Die Schutzfunktion wird aktiviert, wenn das Werkzeug auf eine Weise betrieben wird, die zu einem abnormal hohen Strom führt. In diesem Fall schalten Sie das Werkzeug aus und stoppen Sie die Operation, die zur Überlastung geführt hat. Starten Sie das Werkzeug danach neu

ÜBERHITZUNG

Wenn das Werkzeug überhitzt, wird es automatisch stoppen und die Anzeige wird blinken. In diesem Fall warten Sie, bis das Werkzeug und der Akku abgekühlt sind, bevor Sie es wieder starten.

TIEFENENTLADUNG

Diese Schutzfunktion wird aktiviert, wenn der Akku zu wenig geladen ist. Nehmen Sie in solchen Fällen den Akku aus dem Werkzeug und laden Sie ihn wieder auf.

FUNKTION DES ABZUGSSCHALTERS

Abbildung 2

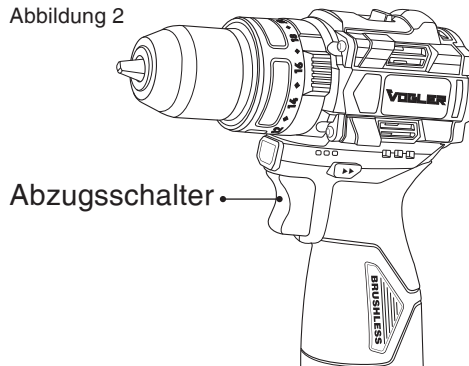

! WARNUNG

Vor dem Einsetzen des Akkupacks in das Werkzeug überprüfen Sie, ob der Abzugsschalter frei gezogen werden kann und in die „AUS“-Position zurückkehrt, wenn er losgelassen wird. Um das Werkzeug zu starten, ziehen Sie einfach am Abzugsschalter. Mit zunehmendem Druck auf den Abzug erhöht sich die Geschwindigkeit des Werkzeugs. Lassen Sie den Abzug los, um das Werkzeug zu stoppen.

FUNKTION DES UMSCHALTERS

Abbildung 3

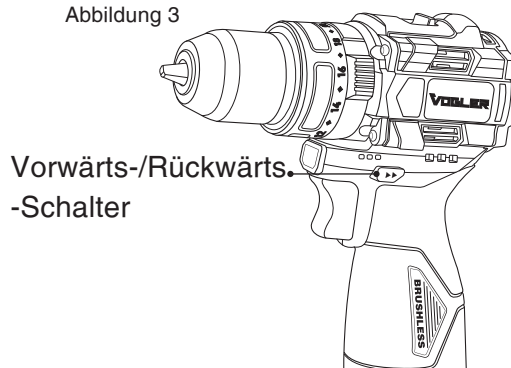

! WARNUNG

Überprüfen Sie die Drehrichtung des Werkzeugs vor dem Betrieb.

⚠️ WARNUNG

Der Umschalter darf nur verwendet werden, wenn das Werkzeug vollständig zum Stillstand gekommen ist. Ein Wechsel der Drehrichtung, bevor das Werkzeug stoppt, kann das Werkzeug beschädigen.

⚠️ WARNUNG

Wenn das Werkzeug nicht in Gebrauch ist, stellen Sie sicher, dass der Umschalter in der Neutralstellung ist.

Dieses Werkzeug verfügt über einen Umschalter zur Änderung der Drehrichtung. Drücken Sie den Umschalter von vorne, um im Uhrzeigersinn zu drehen; drücken Sie von hinten, um gegen den Uhrzeigersinn zu drehen. Wenn der Umschalter in der Neutralstellung ist, kann der Abzugsschalter nicht betätigt werden.

Abbildung 4

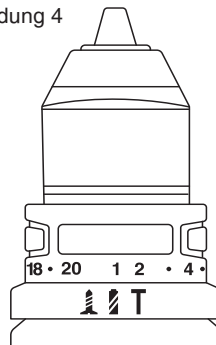

 Schraubentfernungsfunktion

 Horizontale Bohrfunktion

 Schlagfunktion

AKKUPACK

Abbildung 5

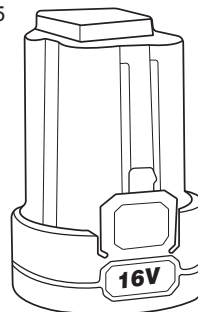

VERWENDUNG UTND WARTUNG DES AKKUPACKS

Schützen Sie das Akkupack vor Feuchtigkeit. Das Akkupack muss in einer Umgebung von 0 bis 45 Grad Celsius gelagert werden. Lassen Sie das Akkupack nicht im Sommer im Auto liegen. Wenn die Betriebsdauer des Akkus nach dem Laden deutlich verkürzt ist, wurde es beschädigt und muss durch ein neues ersetzt werden.

DAUERBETRIEB

Wenn der Akku bei kontinuierlicher Nutzung erschöpft ist, lassen Sie das Werkzeug 15 Minuten abkühlen, bevor Sie den Akkupack durch einen neuen ersetzen.

ENTSORGUNG DES AKKUPACKS

Um natürliche Ressourcen zu schützen, stellen Sie bitte sicher, dass die Akkupacks, die Lithiumbatterien enthalten, ordnungsgemäß wiederverwertet oder entsorgt werden. Konsultieren Sie die zuständigen lokalen Behörden für Informationen über Recycling- oder Entsorgungsmethoden. Nachdem Ihr Akkupack entladen ist, entfernen Sie es und wickeln Sie die Anschlüsse fest mit starkem Klebeband um, um Kurzschlüsse und Auslaufen zu verhindern. Es ist strengstens verboten, irgendwelche Teile oder Komponenten zu öffnen oder zu zerlegen.

AKKULADUNG

Abbildung 6

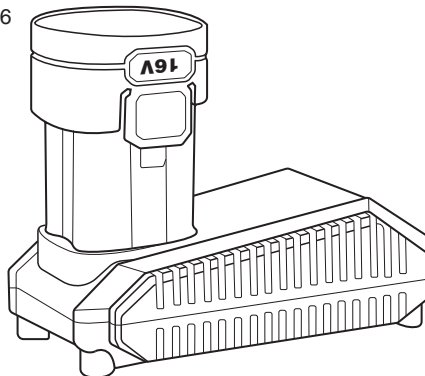

AKKULADUNG

- Laden Sie im Innenbereich.
- Verwenden Sie nur Akkus und Ladegeräte, die zu Ihrem Elektrowerkzeug passen.
- Der Akku ist bei Lieferung nur teilweise geladen. Vor der ersten Verwendung elektrischer Werkzeuge muss der Akku vollständig geladen werden, um seine Leistung zu gewährleisten.
- Lithiumbatterien können jederzeit geladen werden, ohne ihre Lebensdauer zu verkürzen. Wenn der Ladevorgang plötzlich unterbrochen wird, wird der Akku nicht beschädigt.
- Für einen vollständig entladenen 2.0AH Akku dauert es 60 Minuten, für einen 4.0AH Akku 120 Minuten, für einen 6.0AH Akku 180 Minuten und für einen 8.0AH Akku 240 Minuten, um bei Temperaturen von 0 bis 45°C wieder aufgeladen zu werden.
- Ein NTC-Temperaturüberwachungsgerät ist im Akku eingebaut. Der Akku kann geladen werden, wenn die Temperatur zwischen 5 und 40 Grad Celsius liegt, was seine Lebensdauer erheblich verlängert.
- Bitte beachten Sie die Vorschriften zur Entsorgung von Lithiumbatterien.

VERSTÄNDNIS DER ANZEIGELAMPEN DES LADEGERÄTS

Anzeigelicht	Status
Wenn das rote Licht an ist	Wird geladen
Wenn das grüne Licht an ist	Standby/Ladevorgang abgeschlossen

Werkzeugteile	Gefährliche Substanzen					
	Blei (Pb)	Quecksilber (Hg)	Cadmium (Cd)	Chrom (VI)	Polybromierte Biphenyle (PBB)	Polybromierte Diphenylether (PBDE)
Gehäuse	0	0	0	0	0	0
Schalter	0	0	0	0	0	0
Ladegerät	X	0	X	0	0	0
Akku	X	0	0	0	0	0
Elektromotor	X	0	0	0	0	0
Leiterplatte	X	0	0	0	0	0
Kupfereinsatz	X	0	0	0	0	0
Arbeitsteil	0	0	0	0	0	0
Klemm- oder Befestigungsvorrichtung des Arbeitsteils	0	0	0	0	0	0
Andere Teile	0	0	0	0	0	0

0: Es bedeutet, dass der Gehalt des gefährlichen Stoffes in allen homogenen Materialien der Komponente unter dem in GB/T26572 festgelegten Grenzwert liegt. 7 0: Es bedeutet, dass der Gehalt des gefährlichen Stoffes in mindestens einem homogenen Material der Komponente den in GB/T26572 festgelegten Grenzwert überschreitet. Einige oben aufgeführte gefährliche Stoffe in den Produkten überschreiten die Grenzanforderungen aufgrund von Produktionsprozess und Technologie, sind jedoch alle in der EU-Ausnahme für die Kontrolle gefährlicher Stoffe aufgelistet. Bitte seien Sie versichert, dass sie innerhalb der umweltgerechten Nutzungsdauer verwendet werden können.

WARTUNG UND PFLEGE

- Lassen Sie Ihr Elektrowerkzeug regelmäßig von einer qualifizierten Fachkraft warten und verwenden Sie dabei nur identische Ersatzteile. Dies trägt zur Sicherheit und Leistungsfähigkeit Ihres Werkzeugs bei.
- Befolgen Sie die Anweisungen zum Schmieren und Wechseln von Zubehör.
- Halten Sie die Griffe trocken, sauber und frei von Öl und Fett.

VORSICHT

Zu Ihrer Sicherheit: Stellen Sie sicher, dass das Werkzeug ausgeschaltet und vom Stromnetz getrennt ist und der Akku entfernt wurde, bevor Sie eine Inspektion oder Wartung durchführen.

Luftstrom erhalten: Reinigen Sie regelmäßig die Lüftungsschlitze des Werkzeugs, um Überhitzung zu vermeiden und eine optimale Leistung sicherzustellen. Bei Arbeiten in staubigen Umgebungen sollte die Reinigung häufiger erfolgen.

Reinigung: Verwenden Sie niemals Benzin, Benzol, Verdünner, Alkohol oder ähnliche Substanzen. Diese können Verfärbungen, Verformungen oder Risse verursachen.

Professionelle Wartung: Für optimale Sicherheit und Zuverlässigkeit empfehlen wir, dass Reparaturen, und andere Wartungsarbeiten, die über die Fähigkeiten des Benutzers hinausgehen, von einem autorisierten VOGLER-Servicezentrum mit echten VOGLER-Ersatzteilen durchgeführt werden.

Umweltschutz: Dieses elektronische Gerät enthält Komponenten, die eine spezielle Entsorgung erfordern. Um Ressourcen und die Umwelt zu schützen, werfen Sie das Produkt nicht in den normalen Hausmüll. Recyceln Sie dieses Produkt über Ihr örtliches Elektronik-Recyclingprogramm. Bei Fragen können Sie sich auch an Ihr örtliches Abfallwirtschaftsamt oder einen zertifizierten Elektronik-Recycler wenden.



www.voglertools.de



[@voglertools](https://www.instagram.com/voglertools)



[Vogler Tools](https://www.facebook.com/VoglerTools)